



EM 2000
EM 2050

Sommaire

Consignes de sécurité importantes	2
Les récepteurs fixes EM 2000 et EM 2050	4
Domaines d'application	4
Le système de banque de fréquences	4
Contenu	5
Vue d'ensemble du produit	6
Vue d'ensembles des affichages	7
Mise en service du récepteur	9
Préparer le récepteur pour l'utilisation	9
Raccordez les antennes	9
Relier en cascade jusqu'à 10 récepteurs	11
Raccorder un amplificateur/pupitre de mixage	12
Relier les récepteurs en réseau	12
Raccorder le câble secteur	12
Utilisation du récepteur	13
Allumer/éteindre le récepteur	13
Ecouter le signal audio via un casque	13
Synchroniser un émetteur avec le récepteur	14
Désactiver temporairement le verrouillage des touches	15
Couper le signal audio	15
Sélectionner un affichage standard	15
Utilisation du menu de commande	17
Les touches	17
Vue d'ensemble du menu de commande	17
Utiliser le menu de commande	19
Effectuer des réglages via le menu de commande	21
Le menu principal « Menu »	21
Le menu étendu « Advanced Menu »	24
Le sous-menu « Sync-Settings »	27
Le sous-menu « Warnings »	28
Affichages standard avec fonctions supplémentaires	28
Synchroniser un émetteur avec le récepteur	30
Nettoyage du récepteur	32
En cas d'anomalies	32
Accessoires	33
Déclarations du fabricant	35
Index	37



Pour une description détaillée des sections individuelles de cette notice, veuillez visiter notre site web : www.sennheiser.com (fiche produit de la série 2000).

Consignes de sécurité importantes

1. Lisez cette notice d'emploi.
2. Conservez cette notice d'emploi et joignez-la toujours au récepteur si vous remettez ce dernier à un tiers.
3. Respectez tous les avertissements.
4. Respectez toutes les instructions.
5. N'utilisez pas l'appareil à proximité d'eau.
6. Ne nettoyez l'appareil qu'à l'aide d'un chiffon sec.
7. Ne bloquez pas les orifices d'aération. Installez l'appareil conformément aux instructions de cette notice.
8. N'installez pas l'appareil à proximité de sources de chaleur, telles que des radiateurs, registres de chaleur, fours ou autres appareils (y compris les amplificateurs) générant de la chaleur.
9. Utilisez exclusivement l'appareil avec le type de source de courant indiqué sur la fiche secteur. Branchez toujours l'appareil dans une prise munie d'un conducteur de protection.
10. Veillez à ce que personne ne puisse marcher sur le câble secteur ni l'écraser, notamment au niveau de la fiche secteur, de la prise et au point de sortie de l'appareil.
11. N'utilisez que les appareils supplémentaires/accessoires recommandés par Sennheiser.
12. N'utilisez les appareils qu'en conjonction avec des chariots, étagères, statifs, supports ou tables indiqués par le fabricant ou vendus avec les appareils.
En cas d'utilisation d'un chariot, poussez-le en même temps que l'appareil en faisant preuve d'une extrême prudence afin d'éviter les blessures et d'empêcher le basculement du chariot.
13. Débranchez l'appareil du secteur en cas d'orage ou de périodes d'inutilisation prolongées.
14. Confiez tous les travaux d'entretien à un personnel qualifié.
Les travaux d'entretien doivent être effectués lorsque l'appareil a été endommagé, par exemple en cas d'endommagement du câble secteur, de la pénétration de liquides ou d'objets dans l'appareil, d'une exposition de l'appareil à la pluie, de fonctionnement incorrect ou de chute de l'appareil.
15. Retirez la fiche secteur de la prise de courant pour débrancher l'appareil du secteur.
16. AVERTISSEMENT : n'exposez pas l'appareil à la pluie ni à l'humidité en raison du risque d'incendie ou d'électrocution.
17. N'exposez pas l'appareil aux projections ou aux gouttes d'eau. Ne posez aucun objet contenant de l'eau (p. ex. un vase) sur l'appareil.
18. Veillez à ce que la fiche du câble secteur soit toujours en parfait état et facilement accessible.



Indications de danger à l'arrière du récepteur

L'étiquette ci-contre est appliquée sur la face arrière du récepteur. Les symboles ont la signification suivante :

Ce symbole signale la présence à l'intérieur du récepteur d'une tension dangereuse, susceptible de causer une électrocution.



Ce symbole indique qu'il est interdit d'ouvrir le récepteur sous peine de subir une électrocution. Le récepteur n'intègre aucun élément susceptible d'être réparé par l'utilisateur. Confiez les réparations au service après-vente qualifié.



Ce symbole signale la présence de consignes d'utilisation et de maintenance importantes dans la documentation jointe.

Surcharge

Évitez de surcharger les prises et les rallonges, en raison du risque d'un incendie ou d'électrocution.

Pièces de rechange

S'il s'avère nécessaire d'installer des pièces de rechange, assurez-vous que le technicien d'entretien utilise des pièces de rechange recommandées par Sennheiser ou des pièces présentant les mêmes caractéristiques que celles des pièces d'origine. Des pièces de rechange non agréées peuvent provoquer des incendies ou des électrocutions ou encore comporter d'autres risques.

Contrôle de sécurité

Veillez à ce que le technicien d'entretien, une fois les travaux d'entretien ou de réparation terminés, procède à des contrôles de sécurité afin de vérifier le bon fonctionnement de l'appareil.

Risque dû à un volume sonore élevé

Ce récepteur est destiné à un usage professionnel. Son utilisation est régie par les normes et lois en vigueur dans le secteur d'application envisagé. Sennheiser est tenu d'indiquer les dommages éventuels qu'une utilisation incorrecte de l'appareil peut causer.

Des pressions sonores supérieures à 85 dB (A) peuvent être produites au niveau de la prise casque du récepteur. 85 dB (A) correspondent au niveau sonore maximal légalement autorisé dans certains pays dans le cadre d'une exposition permanente, tout au long de la journée de travail. Il est utilisé comme base d'évaluation par la Médecine du Travail. Une exposition prolongée ou à des niveaux élevés peut endommager l'audition. Dans le cas de niveaux sonores élevés, il est impératif de réduire la durée d'exposition à la source du bruit. Si vous souffrez des symptômes suivants, vous avez certainement été exposé pendant trop longtemps à des niveaux sonores excessifs :

- Vous êtes sujet à des bourdonnements ou des sifflements d'oreille.
- Vous avez l'impression (même si c'est provisoire) de ne plus entendre les aigus.

Utilisation conforme aux directives

L'utilisation du récepteur EM 2000 conforme aux directives implique :

- que vous ayez lu cette notice et, en particulier, le chapitre intitulé « Consignes de sécurité importantes »,
- que vous n'utilisiez l'appareil que dans les conditions décrites dans la présente notice.

Est considérée comme non conforme aux directives toute utilisation différente de celle définie dans la présente notice ou le non-respect des conditions d'utilisation décrites ici.

Les récepteurs fixes EM 2000 et EM 2050

Ce récepteur fixe appartient à la série 2000. Cette série se compose d'équipements de transmission haute fréquence sans fil sophistiqués qui se distinguent par leur fiabilité et leur utilisation tout à la fois simple et confortable. Les différents émetteurs et récepteurs permettent de profiter d'une transmission audio sans fil de qualité studio.

Points forts de la série 2000 :

- Synthétiseurs PLL et microprocesseurs optimisés
- Système de réduction de bruit [HDX](#)
- Transmission d'un signal pilote pour une fonction squelch sûre
- Réception True Diversity
- Largeur de bande de commutation jusqu'à 75 MHz
- Configuration fiable d'une installation multicanal via un réseau
- Fonction de recherche (Easy Setup) des canaux de transmission libres

Domaines d'application

Le récepteur peut être combiné avec les émetteurs suivants de la série 2000 :

Emetteur	Type
SK 2000	Emetteur de poche
SKM 2000	Emetteur à main
SKP 2000	Emetteur « plug-on »

Pour plus d'informations, veuillez visiter notre site web : www.sennheiser.com (fiche produit de la série 2000).

Ces émetteurs sont disponibles dans les mêmes variantes de plages de fréquences et possèdent le même système de banque de fréquences avec des fréquences préréglées. Grâce à ce préréglage

- la mise en service d'un système de transmission est rapide et simple,
- plusieurs systèmes de transmission peuvent fonctionner simultanément sur les fréquences préréglées sans causer d'interférence par intermodulation.

Le système de banque de fréquences

Six plages de fréquences avec respectivement jusqu'à 3.000 fréquences de réception sont disponibles pour la transmission dans la bande UHF. Les récepteurs sont disponibles dans les variantes de plages de fréquences suivantes :

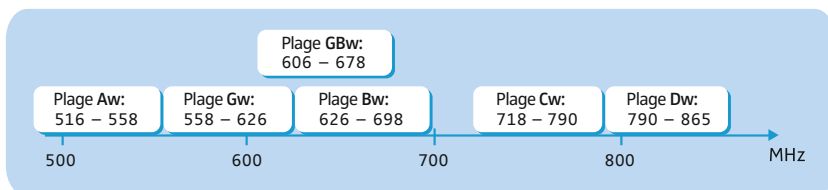

Chaque plage de fréquence (Aw–Ew, Gw, GBw) offre 26 banques de fréquences avec respectivement jusqu'à 64 canaux :

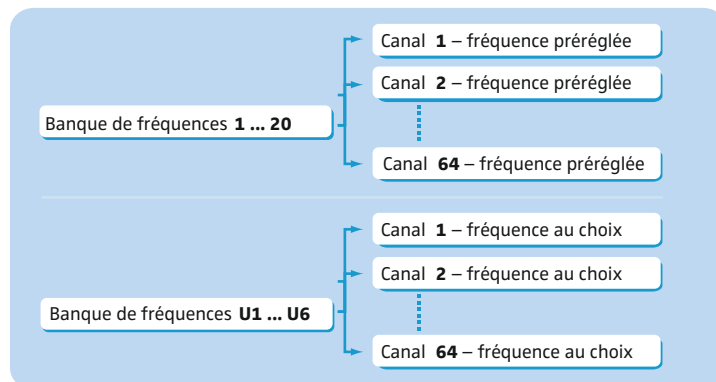

Chacun des canaux dans les banques de fréquences « 1 » à « 20 » est assigné une fréquence de réception fixe et pré réglée (preset) en usine. Les fréquences pré réglées (presets) au sein d'une banque de fréquences sont compatibles entre elles, c.à.d. exemptes d'intermodulation. Ces fréquences ne peuvent pas être modifiées.

Pour une vue d'ensembles des fréquences pré réglées (presets), veuillez vous référer au supplément de fréquences joint. Des versions mises à jour du supplément de fréquences peuvent être téléchargées depuis la fiche produit de la série 2000 sur www.sennheiser.com.

Les banques de fréquences « U1 » à « U6 » vous permettent de régler et mémoriser des fréquences de réception au choix. Il se peut que ces fréquences de réception ne soient pas exemptes d'intermodulation.

Contenu

L'emballage contient les éléments suivants :

- 1 récepteur fixe EM 2000
- ou
- 1 récepteur fixe EM 2050
- 3 câbles secteur (avec fiche EU, UK et US)
- 2 antennes bâtons
- 4 pieds autocollants
- 1 notice d'emploi
- 1 supplément de fréquences
- 1 supplément d'information sur la puissance HF

Vue d'ensemble du produit

Vue d'ensemble du récepteur EM 2000/EM 2050



Le récepteur double EM 2050 dispose des mêmes commandes que le récepteur EM 2000. La présente notice se limite à la description d'un seul récepteur, l'utilisation du second récepteur étant la même.

EM 2050

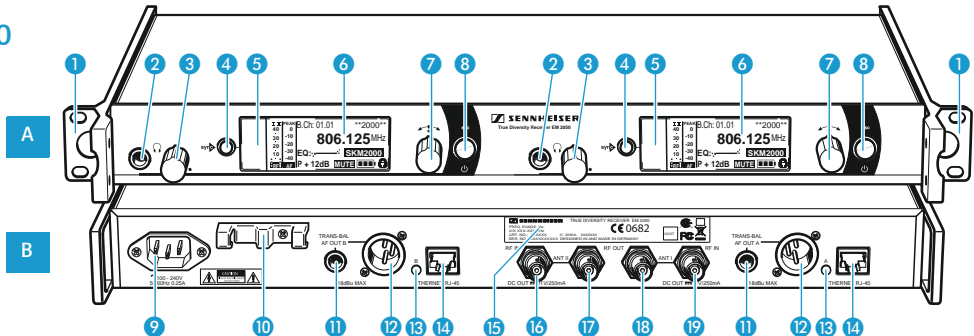

EM 2000

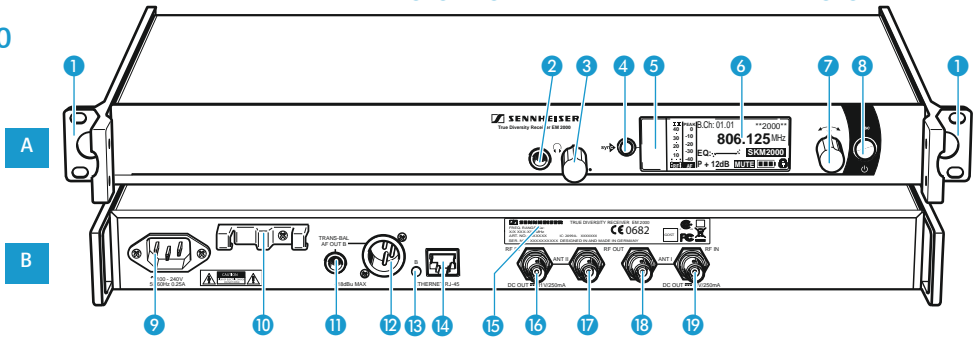

A Commandes – face avant

- 1 Equerre de montage
- 2 Sortie casque, prise jack 6,3 mm
- 3 Réglage de volume pour casque
- 4 Touche **syn**, rétro-éclairée
- 5 Interface infrarouge
- 6 Ecran dot matrix, rétro-éclairé en orange
- 7 Molette de sélection
- 8 Touche **STANDBY** avec indication de fonctionnement (rétro-éclairage rouge) et fonction ESC (abandon) dans le menu de commande

B Commandes – face arrière

- 9 Prise secteur IEC 3 pôles
- 10 Clip de fixation pour le câble secteur
- 11 Sortie audio (**TRANS BAL AF OUT**), prise jack 6,3 mm, symétrisé par transformateur
- 12 Sortie audio (**TRANS BAL AF OUT**), prise XLR-3M, symétrisé par transformateur
- 13 Témoin de l'activité réseau, LED jaune
- 14 Prise LAN (**ETHERNET RJ-45**)
- 15 Plaque signalétique
- 16 Entrée d'antenne II (**ANT II RF IN**) avec tension d'alimentation booster, non désactivable, anti-court-circuit, prise BNC
- 17 Sortie d'antenne II (**ANT II RF OUT**), prise BNC
- 18 Sortie d'antenne I (**ANT I RF OUT**) prise BNC
- 19 Entrée d'antenne I (**ANT I RF IN**) avec tension d'alimentation booster, non désactivable, anti-court-circuit, prise BNC



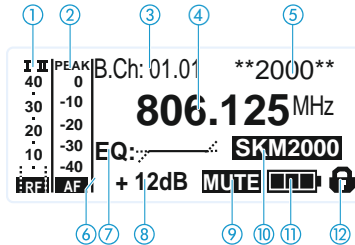

Vue d'ensembles des affichages

Après la mise en marche, l'écran du récepteur affiche l'affichage standard « Paramètres du récepteur ». Pour d'autres affichages standard, veuillez vous référer à la page 15.

Cet affichage standard affiche les états de fonctionnement du récepteur et les informations les plus importantes sur l'émetteur reçu – pourvu que cette fonction soit prise en charge par l'émetteur.



Affichage	Appareil	Signification
① Niveau du signal radio « RF » (Radio Frequency)	Récepteur	<p>I II Affichage Diversity :</p> <p>I II Entrée d'antenne I est active</p> <p>I II Entrée d'antenne II est active</p> <p>40 Niveau du signal radio :</p> <p>30 Intensité du signal radio reçu</p> <p>20</p> <p>10</p> <p>RF Niveau du seuil du squelch</p>
② Niveau audio « AF » (Audio Frequency, voir page 23)	Émetteur	<p>PEAK Sensibilité de l'émetteur avec fonction « peak hold »</p> <p>0</p> <p>-10 Si l'affichage « AF » indique le niveau maximal, le niveau d'entrée audio de l'émetteur est trop élevé. Si l'émetteur est saturé fréquemment ou sur une longue période, l'affichage « PEAK » est inversé (fond orange/écriture noire).</p> <p>-20</p> <p>-30</p> <p>-40</p> <p>AF</p>
③ Banque de fréquence et canal (voir page 22)	Récepteur	Banque de fréquences actuelle et numéro de canal actuel
④ Fréquence (voir page 22)		Fréquence de réception actuelle
⑤ Nom (voir page 22)		Nom sélectionnable du récepteur
⑥ Signal pilote « P » (voir page 25)		L'analyse du signal pilote est activée
⑦ Réglage de l'égaliseur (voir page 23)		Réglage de l'égaliseur actuel
⑧ Gain de sortie (voir page 23)	Récepteur	Gain de sortie actuel

Affichage	Appareil	Signification
⑨ Fonction « MUTE » (voir page 15)	Récepteur/ émetteur	Le récepteur est mis en sourdine Le récepteur ne donne pas de signal audio (voir page 32).
⑩ Type de l'émetteur	Emetteur	Nom de produit de l'émetteur série 2000 lié Le nom de produit n'est affiché que si cette fonction est prise en charge par l'émetteur lié.
⑪ Etat des piles	Emetteur	Etat de charge :  env. 100 %  env. 70 %  env. 30 %  le symbole clignote ;  l'état de charge est critique En outre, si l'état de charge est critique, « Low Battery » clignote en alternance avec l'affichage standard.
⑫ Symbole d'activation du verrouillage des touches (voir page 23)	Récepteur	Le verrouillage des touches est activé

Mise en service du récepteur

Préparer le récepteur pour l'utilisation

Placer le récepteur sur une surface plane

Coller les pieds



Ne collez pas ces pieds si vous souhaitez monter le récepteur dans un rack 19".

- ▶ Nettoyez le dessous du récepteur aux endroits où vous souhaitez coller les pieds.
- ▶ Collez les pieds aux 4 coins du récepteur.
- ▶ Placez le récepteur sur une surface horizontale plane. Veuillez noter que les pieds auto-collants peuvent laisser des taches sur des surfaces fragiles.
- ▶ Raccordez les antennes (voir page 9).

Monter le récepteur dans un rack 19"

ATTENTION !



Risques lors du montage en rack !

Lors du montage de l'appareil dans un rack fermé ou de montage de plusieurs appareils dans un rack multiple, notez que la température ambiante, la charge mécanique et les potentiels électriques seront différents de ceux d'un appareil qui n'est pas monté en rack.

- ▶ Veillez à ce que la température ambiante dans le rack ne dépasse pas la température maximale indiquée dans les caractéristiques techniques.
- ▶ Veillez à ce que la ventilation fonctionne ou assurez une ventilation additionnelle.
- ▶ Lors du montage dans un rack, veillez à une charge mécanique homogène.
- ▶ Lors du raccordement au réseau électrique, respectez les données de la plaque signalétique. Evitez une surcharge des circuits électriques. Prévoyez si nécessaire une protection contre les variations de courant.
- ▶ Lors du montage dans un rack, notez que des courants de décharge non critiques de certains appareils peuvent s'additionner et dépasser alors les valeurs limites autorisées. Pour y remédier, mettez le rack à la terre au moyen d'une connexion supplémentaire.

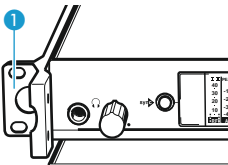

- ▶ Glissez récepteur dans le rack 19".
- ▶ Vissez les équerres de montage 1 au rack à l'aide de quatre vis (non fournies).
- ▶ Raccordez les antennes (voir le chapitre suivant).

Raccordez les antennes

Pour raccorder les antennes, vous avez les possibilités suivantes :

- Vous pouvez raccorder les antennes bâtons fournies à l'arrière du récepteur (voir la section suivante).
- Vous pouvez utiliser le support d'antenne AM 2 optionnel (voir page 10).
- Pour une utilisation professionnelle, nous vous recommandons de raccorder des antennes déportées et, si nécessaire, d'utiliser des accessoires d'antenne Sennheiser (voir page 11).

Raccorder les antennes bâtons à l'arrière du récepteur

- ▶ Raccordez les antennes 20 (voir l'illustration).
- ▶ Orientez les antennes en forme de V.

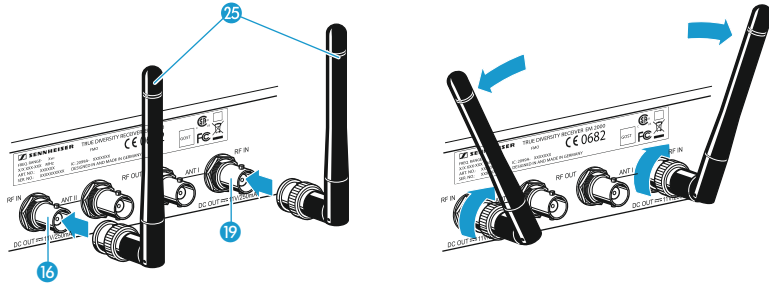

Raccorder les antennes à l'avant du rack

Pour faire sortir les connexions d'antenne à l'avant du rack, il vous faut le support d'antenne AM 2 (accessoire optionnel) dont la composition est la suivante :

- 2 rallonges BNC 22 (prise BNC vissante sur connecteur BNC),
 - 4 rondelles 23,
 - 2 écrous 24.
- ▶ Dévissez les équerres de montage 1 du rack.
 - ▶ Faites passer les rallonges BNC 22 dans les trous des équerres de montage 1.

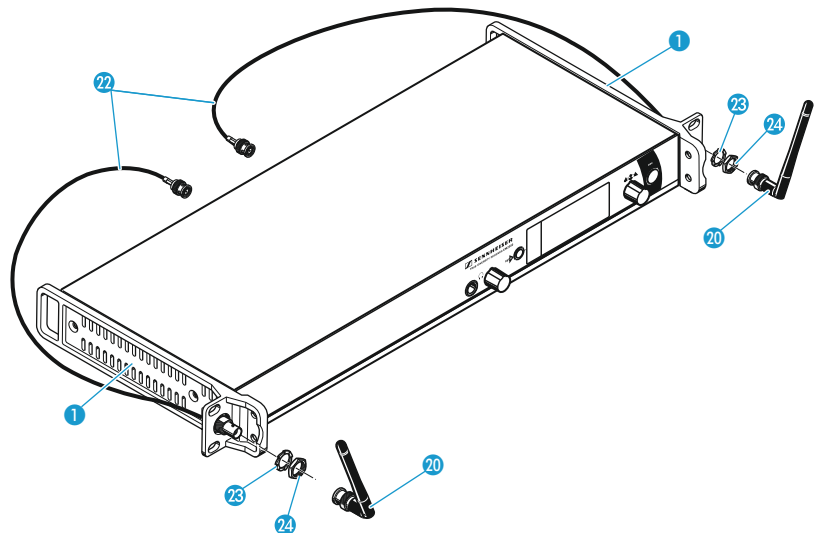
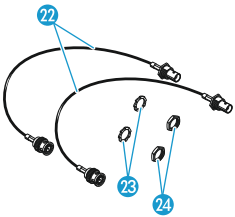

- ▶ Raccordez les deux connecteurs BNC des rallonges BNC 22 aux prises BNC 16 et 19 du récepteur.
- ▶ Glissez le récepteur dans le rack 19".
- ▶ Revissez les équerres de montage 1 au rack.

- ▶ Raccordez les antennes bâtons ⑳ aux prises BNC des rallonges BNC ㉒.
- ▶ Orientez les antennes bâtons verticalement en forme de V.

Raccorder des antennes déportées (accessoire optionnel)

ATTENTION !

Risque d'endommagement des antennes !

Afin de pouvoir alimenter une antenne directionnelle active (par exemple, A 3700 pour la plage UHF) ou un booster d'antenne (par exemple AB 3700), les prises d'antenne du récepteur envoient une tension directe qui ne peut pas être désactivée. Si vous utilisez des antennes d'autres fabricants, n'oubliez pas qu'elles doivent être installées avec un découplage par rapport à la tension directe. L'alimentation fournissant cette tension en sortie résiste aux courts-circuits. Une antenne active connectée à cette alimentation augmente la consommation électrique totale de l'appareil.

ATTENTION !

Risque de court-circuit en cas de contact d'antennes non isolées avec du métal !

Les prises d'antenne présentent une tension de 11 V, et ce **même lorsque vous mettez le récepteur hors tension** ! Lorsque des antennes non isolées entrent en contact avec des objets électriquement conducteurs, cette tension peut occasionner la formation permanente d'étincelles et des perturbations audio.

- ▶ Utilisez toujours des antennes isolées ou
- ▶ montez toujours des antennes non isolées de manière à ce qu'elles ne puissent pas toucher des objets électriquement conducteurs.

- ▶ Raccordez deux antennes déportées aux prises BNC ⑯ et ⑲.

Placer correctement les antennes déportées

- ▶ Placez les antennes dans la pièce où s'effectue la transmission.
- ▶ Respectez une distance maximale entre les antennes réceptrices.
- ▶ Si possible, veillez à ce que l'espace soit dégagé entre l'émetteur et les antennes.

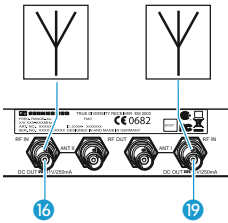

Relier en cascade jusqu'à 10 récepteurs

Les récepteurs possèdent un splitter d'antenne intégré, ce qui permet de relier jusqu'à 10 récepteurs en cascade sans aucun splitter d'antenne externe supplémentaire. N'utilisez pour cela que des récepteurs de la même plage de fréquences (voir page 4).

- ▶ Raccordez aux prises BNC ⑯ et ⑲ du premier récepteur les deux antennes bâtons fournies ou deux antennes déportées (accessoire optionnel).
- ▶ Utilisez des câbles BNC pour relier les récepteurs comme représenté ci-contre.



- Pour alimenter une antenne directionnelle active, les prises d'antenne ⑯ et ⑲ des récepteurs envoient une tension directe, qui ne peut pas être désactivée.
- Pour une qualité de réception optimale, nous recommandons de limiter à 10 le nombre de récepteurs reliés en cascade.
- Lorsqu'un récepteur relié en cascade est mis en **mode veille** (voir « Allumer/éteindre le récepteur » en page 13), le splitter d'antenne intégré reste activé.

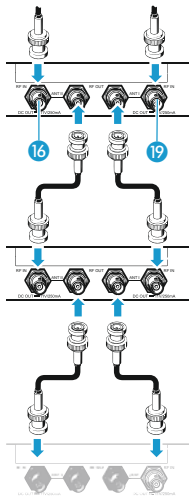

Raccorder un amplificateur/pupitre de mixage

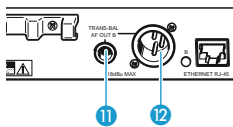

La prise XLR-3M 12 et la prise jack 6,3 mm 11 du récepteur sont branchées en parallèle.

- ▶ Utilisez un câble approprié pour raccorder l'amplificateur et/ou le pupitre de mixage à la prise XLR-3M 12 et/ou à la prise jack 6,3 mm 11 (voir également page 35).
- ▶ Dans le menu de commande, adaptez le niveau de la sortie audio (« AF Out ») au niveau d'entrée de l'amplificateur ou du pupitre de mixage (voir page 18). Le réglage du niveau de sortie audio est commun aux deux prises et s'effectue par le menu de commande.

Relier les récepteurs en réseau

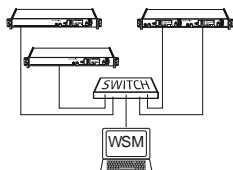

Vous pouvez relier plusieurs récepteurs en réseau. Les récepteurs sont télécommandés par l'intermédiaire d'un ordinateur équipé du logiciel « [Wireless Systems Manager](#) » (WSM). Ce logiciel permet de configurer rapidement et sûrement des installations multicanal.

Pour plus d'informations sur le fonctionnement multicanal, veuillez visiter notre site web : www.sennheiser.com (fiche produit de la série 2000).

- ▶ Utilisez un câble réseau standard (catégorie 5 ou plus) pour brancher les récepteurs via leur prise LAN 14 sur un switch Ethernet. Branchez un ordinateur sur le switch Ethernet (voir l'illustration).
Si un récepteur est correctement branché sur le switch Ethernet ou l'ordinateur, la LED jaune 13 à l'arrière du récepteur s'allume.



Le récepteur double EM 2050 dispose d'une prise LAN 14 séparée pour chaque récepteur.

Raccorder le câble secteur

ATTENTION ! Risque dû au courant électrique !

Si vous raccordez le récepteur à une tension d'alimentation inappropriée, vous risquez d'endommager l'appareil.

- ▶ Raccordez le récepteur au secteur (100 à 240 V CA, 50 ou 60 Hz) à l'aide du câble secteur fourni.
- ▶ Assurez-vous, notamment lorsque vous utilisez des blocs multiprise ou des rallonges, que l'émetteur est toujours raccordé au conducteur de protection.

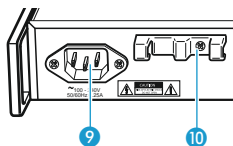

- ▶ Faites passer le câble secteur dans le clip de fixation 10.
- ▶ Branchez le câble secteur sur la prise secteur 9.
- ▶ Branchez la fiche secteur sur la prise de courant.

Utilisation du récepteur

Pour établir une liaison radio, procédez comme suit :

1. Allumez le récepteur (voir ci-dessous).
2. Allumer un émetteur (voir la notice d'emploi de l'émetteur).
La liaison radio est établie et le rétro-éclairage de l'écran du récepteur change de rouge en orange.



Il est indispensable d'observer les indications relatives à la sélection de fréquences en page 30.

Si vous ne pouvez pas établir une liaison radio entre l'émetteur et le récepteur :

- ▶ Assurez-vous que l'émetteur et le récepteur sont réglés sur la même fréquence.
- ▶ Si nécessaire, lisez le chapitre intitulé « En cas d'anomalies » en page 32.

Allumer/éteindre le récepteur

Pour allumer le récepteur :



- ▶ Appuyez brièvement sur la touche **STANDBY**.
Le récepteur s'allume et l'affichage standard « Paramètres du récepteur » apparaît.

Pour mettre le récepteur en **mode veille** :

- ▶ Si nécessaire, désactivez le verrouillage des touches (voir page 15).
- ▶ Appuyez sur la touche **STANDBY** et maintenez-la enfoncée jusqu'à ce que « OFF » apparaisse sur l'écran.
Le splitter d'antenne intégré et la tension d'alimentation booster restent activés de sorte que les signaux d'antenne sont toujours bouclés vers les récepteurs reliés en cascade.



- Dans le menu de commande, la touche **STANDBY** a une fonction ESC (abandon), c.à.d. vous abandonnez la saisie et retournez à l'affichage standard actuel.
- La touche **STANDBY** est rétro-éclairée en fonctionnement et en mode veille.

Pour complètement **éteindre** le récepteur :

- ▶ Débranchez le récepteur du secteur en retirant la fiche secteur de la prise de courant.
Le rétro-éclairage de la touche **STANDBY** s'éteint.

Écouter le signal audio via un casque

Vous pouvez écouter le signal audio via la sortie casque.

ATTENTION !



Risque de troubles auditifs !

Une écoute prolongée à un volume trop élevé peut entraîner des dommages irréversibles de l'audition.

- ▶ Tournez le réglage de volume à la butée gauche avant de mettre le casque.

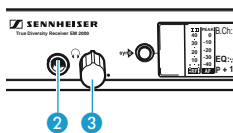

- ▶ Tournez le réglage de volume **3** d'abord à la butée gauche.
- ▶ Raccordez un casque muni d'un jack stéréo 6,3 mm à la prise casque **2**.
- ▶ Augmentez lentement le volume sonore et écoutez le signal audio avec le volume le plus bas possible.

Synchroniser un émetteur avec le récepteur

Vous pouvez synchroniser un émetteur approprié de la série 2000 avec le récepteur. Par défaut, les paramètres suivants sont transférés à l'émetteur lors de la synchronisation :

Réglage	Paramètres transférés
« Frequency Preset »	Fréquence actuelle
« Name »	Nom actuel du récepteur
« Pilot Tone »	Réglage actuel du signal pilote du récepteur (« Inactive »/« Active »)



Le sous-menu « **Sync Settings** » vous permet de régler tous les paramètres que vous souhaitez transférer aux émetteurs (voir page 27).

Pour transférer les paramètres :

- ▶ Allumez l'émetteur et le récepteur.
- ▶ Appuyez sur la touche **sync** **4** du récepteur.
« Sync » apparaît sur l'écran du récepteur.
- ▶ Placez l'interface infrarouge de l'émetteur (voir la notice d'emploi de l'émetteur) devant l'interface infrarouge **5** du récepteur.
Les paramètres sont transférés à l'émetteur. Une fois le transfert de paramètres terminé, « ✓ » apparaît sur l'écran. Puis le récepteur retourne à l'affichage standard.

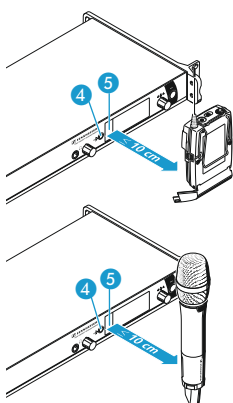

Pour annuler le transfert de paramètres :

- ▶ Appuyez sur la touche **STANDBY** **8** du récepteur.
« X » apparaît sur l'écran du récepteur. « X » apparaît également dans les cas suivants :
 - Aucun émetteur n'a été trouvé ou l'émetteur n'est pas compatible.
 - Aucun émetteur approprié n'a été trouvé et le processus de synchronisation a été automatiquement annulé après 30 secondes.
 - Vous avez annulé le transfert.



Désactiver temporairement le verrouillage des touches

Dans l'option « **Auto Lock** » (voir page 23), vous pouvez activer ou désactiver le verrouillage automatique des touches. Si le verrouillage des touches est activé, vous devez le désactiver temporairement afin de pouvoir utiliser le récepteur :

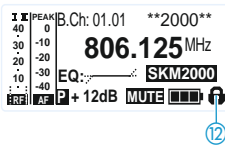

-  ▶ Appuyez sur la molette de sélection ou sur la touche **STANDBY**.
« **Locked** » apparaît sur l'écran.
-  ▶ Tournez la molette de sélection.
« **Unlock?** » apparaît sur l'écran.
-  ▶ Appuyez sur la molette de sélection.
 - Si vous utilisez le menu de commande, le verrouillage des touches reste désactivé jusqu'à ce que vous quittiez le menu de commande.
 - Si l'un des affichages standard est affiché, le verrouillage des touches est activé automatiquement après 10 secondes.

Le symbole du verrouillage des touches  clignote lors de l'activation automatique du verrouillage des touches.





Couper le signal audio

Pour **couper** le signal audio :



-  ▶ Si l'un des affichages standard est affiché sur l'écran, appuyez sur la touche **STANDBY**.
« **RX Mute On?** » apparaît sur l'écran.
-  ▶ Appuyez sur la molette de sélection.
Le signal audio est coupé. « **RX Mute** » clignote en alternance avec l'affichage standard actuel et l'écran est rétro-éclairé en rouge.

Pour **réactiver** le signal audio :

-  ▶ Appuyez sur la touche **STANDBY**.
« **RX Mute Off?** » apparaît sur l'écran.
-  ▶ Appuyez sur la molette de sélection.
La coupure du signal audio est annulée.

Sélectionner un affichage standard

-  ▶ Appuyez sur la molette de sélection pour sélectionner un affichage standard :

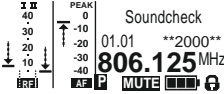
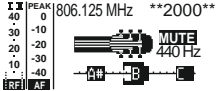

Contenu de l'affichage	Affichage standard sélectionnable
	« Paramètres du récepteur » apparaît après la mise en marche et affiche les paramètres du récepteur (voir page 7).
	« Paramètres de l'émetteur » (type de l'émetteur/microphone) affiche la tête de micro utilisée (SKM uniquement) et le type de l'émetteur. Pour plus d'informations, veuillez vous référer à la notice d'emploi de votre émetteur de poche SK/émetteur à main SKM.

Contenu de l'affichage	Affichage standard sélectionnable
	<p>« Soundcheck » (affichage avec fonction supplémentaire) affiche la qualité de signal dans la zone d'émission (voir page 29).</p>
	<p>« Guitar Tuner » (affichage avec fonction supplémentaire) affiche l'accordeur de guitare (voir page 28).*</p>

* A la livraison, l'affichage standard « **Guitar Tuner** » est désactivé. Pour afficher cet affichage standard, vous devez l'activer (voir page 25).

Utilisation du menu de commande

Les touches

Touche	Fonction de la touche
Appuyer sur la touche STANDBY 	<ul style="list-style-type: none"> Allumer/éteindre le récepteur Abandonner la saisie et retourner à l'affichage standard actuel (fonction ESC) Couper le signal audio (fonction spéciale, voir page 15)
Appuyer sur la molette de sélection 	<ul style="list-style-type: none"> Passer de l'affichage standard actuel au menu de commande Appeler une option Accéder à un sous-menu Mémoriser un réglage et retourner au menu de commande
Tourner la molette de sélection 	<ul style="list-style-type: none"> Sélectionner un affichage standard (voir page 15) Passer à l'option précédente ou suivante Modifier le réglage de l'option sélectionnée

Vue d'ensemble du menu de commande

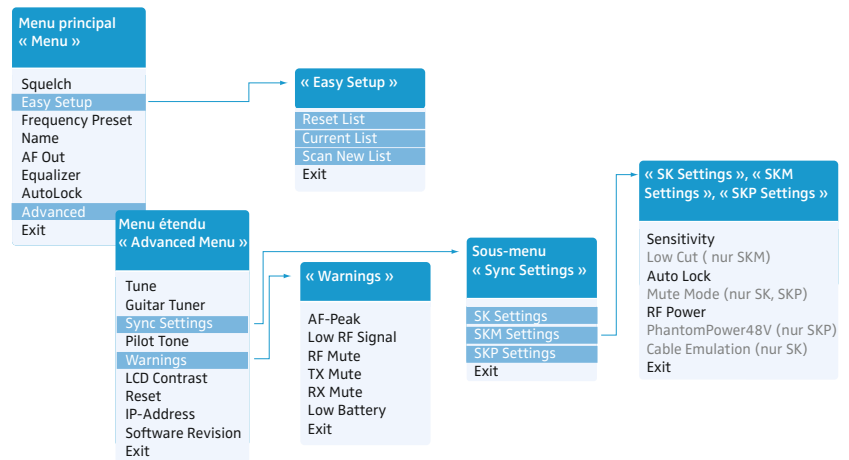

Si l'un des affichages standard est affiché sur l'écran, vous pouvez passer au menu principal en appuyant sur la molette de sélection. Le menu étendu « **Advanced Menu** » et les autres menus sont accessibles depuis les options correspondantes.

Affichage	Fonction de l'option	Page
Menu principal « Menu »		
Squelch	Régler le seuil de squelch	21
Easy Setup	Rechercher, libérer et sélectionner les presets de fréquence	22
Frequency Preset	Changer de banque de fréquences et changer de canal	22
Name	Affecter un nom de votre choix au récepteur	22
AF Out	Régler le niveau de la sortie audio	23
Equalizer	Modifier la réponse en fréquence du signal de sortie	23
Auto Lock	Activer/désactiver le verrouillage automatique des touches	23
Advanced	Appeler le menu étendu « Advanced Menu »	24
Exit	Quitter le menu de commande et retourner à l'affichage standard actuel	-
« Easy Setup »		
Reset List	Libérer tous les presets de fréquence verrouillés et sélectionner un preset de fréquence libre	22
Current List	Sélectionner un preset de fréquence libre	
Scan New List	Lancer la recherche de fréquences de réception libres (frequency preset scan)	
Exit	Quitter le sous-menu « Easy Setup » et retourner au menu principal	
Menu étendu « Advanced Menu »		
Tune	Régler les fréquences de réception pour les banques de fréquences « U1 » à « U6 »	24
	Fonction spéciale : Régler un canal et une fréquence de réception pour les banques de fréquences « U1 » à « U6 »	24
Guitar Tuner	Sélectionner le mode de l'accordeur de guitare	25
Sync Settings	Activer/désactiver les paramètres à être transférés aux émetteurs	18
Pilot Tone	Activer/désactiver l'analyse du signal pilote	25
Warnings	Activer/désactiver les messages d'avertissement	28
LCD Contrast	Régler le contraste de l'écran	26
Reset	Rétablir les réglages d'usine	26
IP-Address	Régler l'adresse IP du récepteur	26
Software Revision	Afficher la révision actuelle du logiciel	27
Exit	Quitter le menu étendu « Advanced Menu » et retourner au menu principal	-
Sous-menu « Sync Settings »		
SK Settings	Activer/désactiver les paramètres à être transférés aux émetteurs de poche SK	25
SKM Settings	Activer/désactiver les paramètres à être transférés aux émetteurs à main SKM	
SKP Settings	Activer/désactiver les paramètres à être transférés aux émetteurs « plug-on » SKP	
Exit	Quitter le sous-menu « Sync Settings » et retourner au menu étendu « Advanced Menu »	

Affichage	Fonction de l'option	Page
Sous-menu « SK Settings » / « SKM Settings » / « SKP Settings »		
Sensitivity	Régler la sensibilité d'entrée	27
Low Cut	Activer/désactiver le filtre coupe-bas (« SKM Settings » uniquement)	
Auto Lock	Activer/désactiver le verrouillage automatique des touches	
Mute Mode	Régler le mode du commutateur MUTE (« SK Settings » et « SKP Settings » uniquement)	
RF Power	Régler la puissance d'émission	
Phantom Power48V	Activer/désactiver l'alimentation fantôme (« SKP Settings » uniquement)	
Cable Emulation	Emuler les capacités des câbles guitare (« SK Settings » uniquement)	
Exit	Quitter le sous-menu et retourner au sous-menu « Sync Settings »	

Sous-menu « Warnings »

Activer/désactiver les avertissements (change de couleur et message d'avertissement) :

AF-Peak	Saturation audio	28
Low RF Signal	Signal radio est faible	
RF Mute	Signal radio est trop faible ou pas de signal radio	
TX Mute	<ul style="list-style-type: none"> • Emetteur est mis en sourdine ou • pas de signal pilote 	
RX Mute	Récepteur est mis en sourdine	
Low Battery	L'état de charge des piles/du pack accu BA 2015 est critique	
Exit	Quitter le sous-menu « Warnings » et retourner au menu étendu « Advanced Menu »	

Utiliser le menu de commande



Si le verrouillage des touches est activé, vous devez le désactiver afin de pouvoir utiliser le menu de commande (voir page 15).

Menu
Squelch
Easy Setup
Frequency Preset
Name
AF Out
Equalizer
Auto Lock
Advanced
Exit

Cette section décrit, à l'exemple de l'option « **Frequency Preset** », la manière d'effectuer des réglages dans le menu de commande.

Passer d'un affichage standard au menu de commande



▶ Appuyez sur la molette de sélection. Vous passez de l'affichage standard actuel au menu principal. La dernière option sélectionnée est affichée.

Sélectionner une option







▶ Tournez la molette de sélection pour sélectionner l'option « **Frequency Preset** ». Le réglage actuel de l'option sélectionnée est affiché :

40	PEAK	Menu
30	0	Easy Setup
20	-10	Frequency Preset
10	-20	Name
0	-30	
-10	-40	
-20	-50	
-30	-60	
-40	-70	
-50	-80	
-60	-90	
-70	-100	
-80		
-90		
-100		
	RF	AF
		B.Ch: 1. 1

Modifier et mémoriser les réglages



-  ▶ Appuyez sur la molette de sélection pour appeler l'option.
-  ▶ Tournez la molette de sélection pour sélectionner la banque de fréquences souhaitée.
-  ▶ Appuyez sur la molette de sélection pour confirmer votre sélection.
-  ▶ Tournez la molette de sélection pour sélectionner le canal souhaité.
-  ▶ Appuyez sur la molette de sélection pour mémoriser le réglage.

Annuler une saisie

-  ▶ Appuyez sur la touche **STANDBY** pour annuler une saisie. L'affichage standard actuel apparaît sur l'écran.

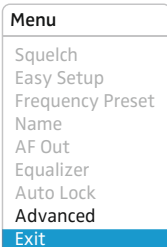

Pour retourner à la dernière option modifiée :

-  ▶ Appuyez tant de fois sur la molette de sélection jusqu'à ce que la dernière option modifiée apparaisse.



Quitter une option

Pour retourner au niveau de menu supérieur :

-  ▶ Passez à l'option « Exit ».
-  ▶ Confirmez votre sélection.

Pour retourner directement à l'affichage standard actuel :

-  ▶ Appuyez sur la touche **STANDBY**.

Effectuer des réglages via le menu de commande

Le menu principal « Menu »

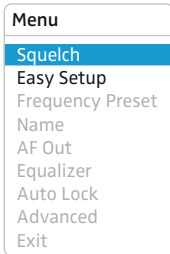

Régler le seuil de squelch

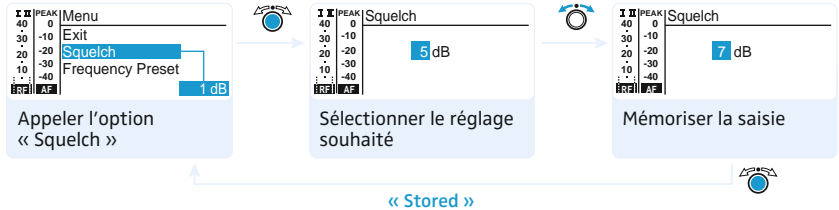

Le squelch élimine les bruits gênants lorsque l'émetteur est éteint ou que le récepteur ne reçoit plus de puissance d'émission suffisante.

ATTENTION !



Risque de dommage auditif et de dommage matériel !

Si vous désactivez le squelch ou réglez le seuil de squelch sur une valeur très basse, le récepteur peut produire un bruit de bourdonnement très fort. Ce bruit extrêmement fort peut endommager votre audition et surcharger les haut-parleurs de votre système!

- ▶ Veillez à ce que le squelch soit toujours activé.
- ▶ Avant de régler le seuil de squelch, réglez le volume de la sortie casque (voir page 13) et le volume de la sortie audio (« AF Out », voir page 23) au minimum.
- ▶ Ne modifiez jamais le seuil de squelch pendant une émission en direct.

- ▶ Réglez le seuil de squelch – avec l'émetteur éteint – au réglage le plus bas possible qui parvient à supprimer le bruit de bourdonnement.

Plage de réglage : 5 à 25 dB μ V, réglable par pas de 2 dB, désactivable.



Si le seuil de squelch est trop élevé, la portée d'émission sera réduite.

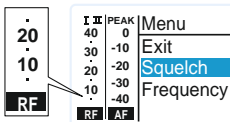

Le squelch ne devrait être désactivé que pour des raisons de maintenance. Avec la molette de sélection réglée sur « 5 dB », vous désactivez le squelch en tournant la molette de sélection vers la gauche et en la maintenant dans cette position pendant 3 secondes. Les lignes en tirets s'éteignent et l'affichage du niveau audio « AF » indique le niveau maximal.

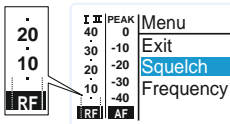

Si vous avez désactivé involontairement le squelch :

- ▶ Tournez la molette de sélection pour activer le squelch.

Menu
Squelch
Easy Setup
Frequency Preset
Name
AF Out
Equalizer
Auto Lock
Advanced
Exit

Balayer, libérer et sélectionner les presets de fréquence

Option	Fonction de l'option
Reset List	Libérer tous les presets de fréquence verrouillés et sélectionner un preset de fréquence libre
Current List	Sélectionner un preset de fréquence libre
Scan New List	Lancer la recherche de fréquences de réception libres (frequency preset scan). Si des fréquences de réception sont occupées, elles seront verrouillées ; si des fréquences de réception sont libres, elles seront déverrouillées. Après le balayage, vous pouvez sélectionner un preset de fréquence libre.

Menu
Squelch
Easy Setup
Frequency Preset
Name
AF Out
Equalizer
Auto Lock
Advanced
Exit

Sélectionner manuellement la banque de fréquences et le canal



Lors de la configuration des systèmes multicanal, veuillez observer les indications suivantes :

Seules les fréquences de réception préreglées sur les canaux au sein de l'une des banques de fréquences « 1 » à « 20 » sont exemptes entre elles d'intermodulations (voir page 30).

Il est indispensable d'observer les indications relatives à la sélection de fréquences en page 30.

Vue d'ensemble des banques de fréquences et des canaux :

Banque de fréquence	Canaux	Type
« 1 » à « 20 »	jusqu'à 64 par banque de fréquence	Banque système (system bank) : les fréquences sont préreglées en usine
« U1 » à « U6 »	jusqu'à 64 par banque de fréquence	Banque utilisateur (user bank) : les fréquences sont sélectionnables au choix

Menu
Squelch
Easy Setup
Frequency Preset
Name
AF Out
Equalizer
Auto Lock
Advanced
Exit

Saisir un nom

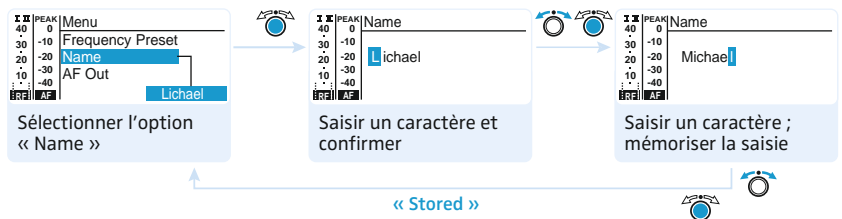

Dans l'option « Name », vous pouvez saisir un nom de votre choix (par exemple le nom du musicien) pour le récepteur. Le nom peut apparaître dans tous les affichages standard à l'exception de l'affichage standard « Paramètres de l'émetteur » (voir page 15). Le nom peut comporter jusqu'à huit caractères et se composer de :

- lettres à l'exception des accents,

- chiffres de 0 à 9,
- caractères spéciaux et espaces.

Pour saisir un nom, procédez comme suit :



▶ Tournez la molette de sélection pour sélectionner un caractère.



▶ Appuyez sur la molette de sélection pour passer au segment/caractère suivant ou pour mémoriser la saisie.

Menu
Squelch
Easy Setup
Frequency Preset
Name
AF Out
Equalizer
Auto Lock
Advanced
Exit

Régler le niveau de la sortie audio

Plage de réglage : -24 dB à +24 dB, réglable par pas de 1 dB.

Dans l'option « **AF Out** », vous pouvez adapter le niveau de la sortie audio « **AF OUT** » du récepteur au niveau d'entrée de l'appareil raccordé. Vous pouvez partir, pour le préréglage approximatif, des valeurs indicatives suivantes :

Raccordement à ...	Valeurs indicatives pour AF OUT
... l'entrée ligne	0 à +18 dB (+24 dB)
... l'entrée microphone	-25 dB à -6 dB

Les valeurs de gain supérieures à +18 dB ne doivent être utilisées que lorsque la modulation audio de l'émetteur est à un niveau faible, autrement la sortie audio du récepteur pourrait être saturée et distordue.

Pour régler un gain supérieur à +18 dB (réserve de gain) :

- ▶ Réglez un niveau de +18 dB.
- ▶ Tournez la molette de sélection vers la droite et maintenez-la dans cette position pendant 3 secondes.
La valeur supérieure suivante (+19 dB) apparaît.
Le niveau de la sortie audio « **AF OUT** » est augmenté.

Menu
Squelch
Easy Setup
Frequency Preset
Name
AF Out
Equalizer
Auto Lock
Advanced
Exit

Utiliser l'égaliseur

Dans l'option « **Equalizer** », vous pouvez modifier les aigus et les graves du signal de sortie. Les réglages suivants sont disponibles :

« Flat » (Le signal de sortie reste inchangé)	« Low cut » (diminue les graves)	« Low Cut/ High Boost » (diminue les graves et augmente les aigus)	« High Boost » (augmente les aigus)

Menu
Squelch
Easy Setup
Frequency Preset
Name
AF Out
Equalizer
Auto Lock
Advanced
Exit

Activer/désactiver le verrouillage automatique des touches

Le verrouillage des touches évite que le récepteur soit désactivé involontairement pendant le fonctionnement ou que des modifications soient effectuées.

Le symbole d'activation du verrouillage des touches  dans l'affichage standard actuel indique que le verrouillage des touches est activé. Pour plus d'information sur le verrouillage des touches, veuillez vous référer à la page 15.

Menu

Squelch
Easy Setup
Frequency Preset
Name
AF Out
Equalizer
Auto Lock
Advanced
Exit

Passer au menu étendu « Advanced Menu »

Pour passer au menu étendu « Advanced Menu » (voir page 24) :

- ▶ Dans le menu principal, sélectionnez l'option « Advanced ».

Le menu étendu « Advanced Menu »

Advanced Menu

Tune
Guitar Tuner
Sync Settings
Pilot Tone
Warnings
LCD Contrast
Factory Reset
IP-Address
Software Revision
Exit

Régler les fréquences de réception et les banques de fréquences « U1 » à « U6 »



Lorsque vous avez réglé une banque système sur le récepteur et que vous sélectionnez l'option « Tune », le récepteur se met automatiquement sur le canal 1 de la banque de fréquences « U1 ». Dans ce cas, « U1.1 » apparaît brièvement sur l'écran.

A la livraison, les canaux des banques de fréquences « U1 » à « U6 » ne sont pas assignés une fréquence de réception.

Dans l'option « Tune », vous pouvez régler une fréquence de réception pour le canal actuel ou vous pouvez sélectionner un autre canal et assigner à ce canal une nouvelle fréquence de réception.

Régler une fréquence de réception pour le canal actuel



- ▶ Tournez la molette de sélection jusqu'à ce que l'option « Tune » apparaisse.



- ▶ Appuyez sur la molette de sélection. La sélection de fréquences apparaît.

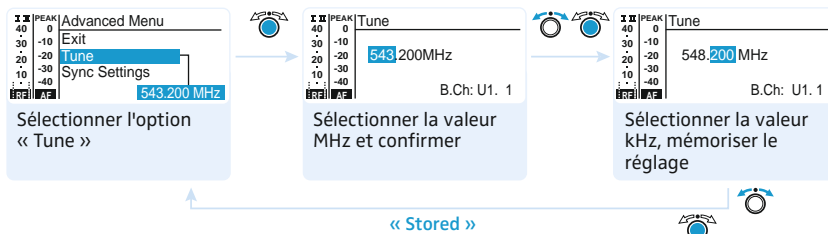

Il est indispensable d'observer les indications relatives à la sélection de fréquences en page 30.

- ▶ Réglez la fréquence souhaitée.
- ▶ Appuyez sur la molette de sélection. Vos réglages sont mémorisés. L'option « Tune » apparaît.



Sélectionner un canal et assigner ce canal une fréquence



- ▶ Tournez la molette de sélection jusqu'à ce que l'option « Tune » apparaisse.



- ▶ Appuyez sur la molette de sélection jusqu'à ce que la sélection de banque de fréquences apparaisse.

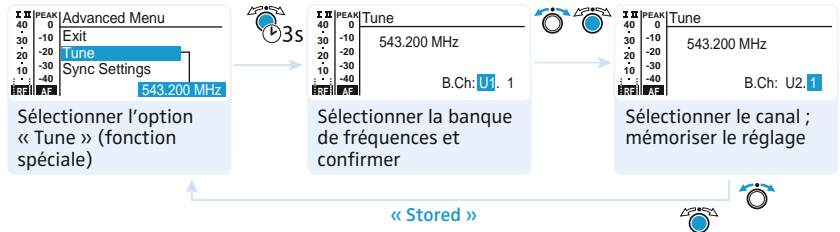

- ▶ Réglez la banque de fréquences souhaitée.
- ▶ Réglez le canal souhaité.
- ▶ Réglez la fréquence souhaitée.

Advanced Menu
Tune
Guitar Tuner
Sync Settings
Pilot Tone
Warnings
LCD Contrast
Reset
IP-Address
Software Revision
Exit

Modifier les réglages de l'accordeur de guitare

Les réglages suivants sont disponibles :

Réglage	Signification
« Active »	Si vous sélectionnez l'affichage standard « Guitar Tuner » (voir page 15), récepteur n'est pas en sourdine.
« Inactive »	L'affichage standard « Guitar Tuner » est désactivé.
« Audio Mute »	Si vous sélectionnez l'affichage standard « Guitar Tuner » (voir page 15), le récepteur est mis en sourdine.

Advanced Menu
Tune
Guitar Tuner
Sync Settings
Pilot Tone
Warnings
LCD Contrast
Reset
IP-Address
Software Revision
Exit

Passer au sous-menu « Sync Settings »

Pour passer au sous-menu « **Sync Settings** » (voir page 27) :

- ▶ Dans le menu étendu « **Advanced Menu** », sélectionnez l'option « **Sync Settings** ».

Advanced Menu
Tune
Guitar Tuner
Sync Settings
Pilot Tone
Warnings
LCD Contrast
Reset
IP-Address
Software Revision
Exit

Activer/désactiver l'analyse du signal pilote

Le signal pilote assiste la fonction anti-bruit (squelch) du récepteur. Ceci permet d'éviter les interférences causées par les signaux HF émis par d'autres appareils. La fréquence du signal pilote est inaudible. Cette fréquence est émise par l'émetteur et analysée par le récepteur.

Si l'analyse du signal pilote du récepteur est activée, l'affichage « **P** » apparaît sur l'écran du récepteur. Si l'affichage « **P** » est inversé, le récepteur est en liaison radio avec un émetteur dont la fonction signal pilote est activée.

Advanced Menu

Tune
Guitar Tuner
Sync Settings
Pilot Tone
Warnings
LCD Contrast
Reset
IP-Address
Software Revision
Exit

Passer au sous-menu « Warnings »

Pour passer au sous-menu « Warnings » (voir page 28) :

- Dans le menu étendu « Advanced Menu », sélectionnez l'option « Warnings ».

Advanced Menu

Tune
Guitar Tuner
Sync Settings
Pilot Tone
Warnings
LCD Contrast
Reset
IP-Address
Software Revision
Exit

Régler le contraste de l'écran

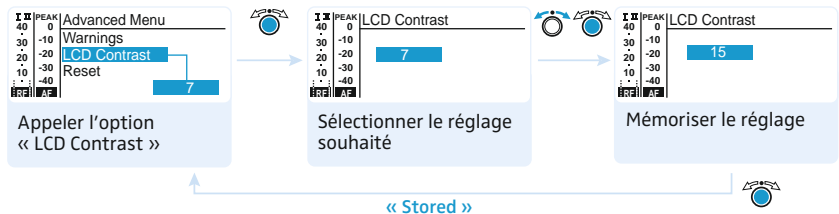

Vous pouvez régler le contraste de l'écran en 16 niveaux.

Advanced Menu

Tune
Guitar Tuner
Sync Settings
Pilot Tone
Warnings
LCD Contrast
Reset
IP-Address
Software Revision
Exit

Rétablir les réglages d'usine du récepteur

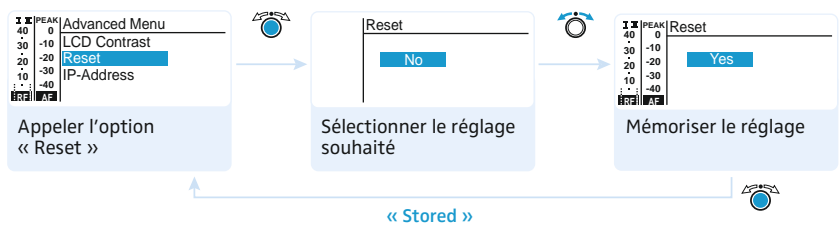

Lors du rétablissement des réglages d'usine du récepteur, seuls les réglages du signal pilote et des banques de fréquences « U1 » à « U6 » sont conservés.

Advanced Menu

Tune
Guitar Tuner
Sync Settings
Pilot Tone
Warnings
LCD Contrast
Reset
IP-Address
Software Revision
Exit

Régler la configuration réseau

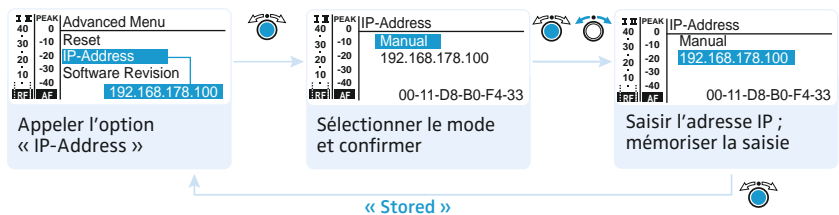

Vous pouvez soit obtenir automatiquement une adresse IP, soit la saisir manuellement. De plus, cette option affiche l'adresse MAC unique et invariable du récepteur.

Afin d'assurer une communication fiable entre les récepteurs d'une installation multicanal (voir page 30), nous recommandons l'obtention automatique de l'adresse IP.

Advanced Menu
Tune
Guitar Tuner
Sync Settings
Pilot Tone
Warnings
LCD Contrast
Reset
IP-Address
Software Revision
Exit

Afficher la révision du logiciel

Vous pouvez afficher la révision actuelle du logiciel.

- Pour d'informations sur les mises à jour du logiciel, veuillez visiter notre site web : www.sennheiser.com (fiche produit de la série 2000).

Le sous-menu « Sync-Settings »

Affichage	Fonction
SK Settings	Appeler le sous-menu « SK Settings »
SKM Settings	Appeler le sous-menu « SKM Settings »
SKP Settings	Appeler le sous-menu « SKP Settings »
Exit	Quitter le sous-menu « Sync Settings » et retourner au menu étendu « Advanced Menu »

Sync Settings
SK Settings
SKM Settings
SKP Settings
Exit

Les sous-menus « SK Settings », « SKM Settings » et « SKP Settings »

Les sous-menus « SK Settings », « SKM Settings » et « SKP Settings » vous permettent de régler les paramètres de l'émetteur directement sur le récepteur et d'activer ou désactiver le transfert de ces paramètres à l'émetteur :

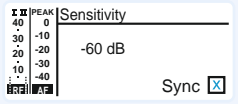
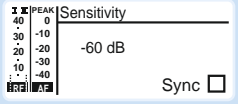
Réglage	Le transfert est ...
 <p>Sensitivity -60 dB Sync <input checked="" type="checkbox"/></p>	... activé
 <p>Sensitivity -60 dB Sync <input type="checkbox"/></p>	... désactivé

En appuyant sur la touche **sync**  4, vous pouvez transférer les paramètres aux émetteurs (voir page 14).

Affichage	Fonction	Réglages
Sensitivity	Régler la sensibilité d'entrée :	
	SK	-60 dB à 0 dB, réglable par pas de 3 dB
	SKM et SKP	-48 dB à 0 dB, réglable par pas de 6 dB
Low Cut (SKM uniquement)	Filtre coupe-bas	peut être activé/désactivé
Auto Lock	Verrouillage des touches	Inactive, Active
Mute Mode (SK, SKP uniquement)	Régler le mode du commutateur MUTE	Disabled, RF On/Off, AF On/Off
RF Power	Puissance d'émission	Low, Standard, High

Affichage	Fonction	Réglages
PhantomPower48V (SKP uniquement)	Alimentation fantôme	Active, inactive
Cable Emulation (SK uniquement)	Emuler les capacités des câbles guitare	Minimum, Low, Medium, High

Le sous-menu « Warnings »

Warnings

AF Peak
Low RF Signal
RF Mute
TX Mute
RX Mute
Low Battery
Exit

Activer/désactiver les messages d'avertissement

Réglage	Message d'avertissement avec change de couleur dans l'affichage standard	Déclencheur
AF-PEAK	« AF-PEAK »	Saturation audio
Low RF-Signal	« Low RF-Signal »	Signal radio est faible
RF-Mute	« RF-Mute »	Signal radio est trop faible ou pas de signal radio
TX-Mute	« TX-Mute »	Emetteur est mis en sourdine ou pas de signal pilote
RX-Mute	« RX-Mute »	Récepteur est mis en sourdine
Low Battery	« Low Battery »	L'état de charge des piles/du pack accu BA 2015 est critique

Affichages standard avec fonctions supplémentaires

Vous pouvez accéder aux fonctions supplémentaires des affichages standard « **Guitar Tuner** » et « **Soundcheck** » sans avoir à passer dans le menu de commande.

Accorder une guitare (pour émetteurs SK uniquement)

- ▶ Activez l'affichage standard « **Guitar Tuner** » via le menu de commande (voir page 25).
- ▶ Raccordez une guitare à votre émetteur SK.
- ▶ Au niveau du récepteur, passez à l'affichage standard « **Guitar Tuner** » (voir page 15).

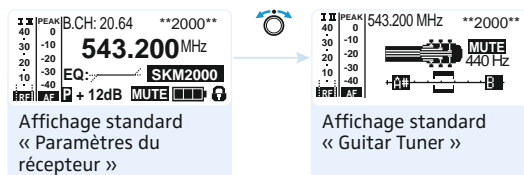

- ▶ Accordez votre guitare.
Le récepteur reconnaît automatiquement la hauteur du son de la corde pincée.

Effectuer un soundcheck

Un soundcheck vous permet de vérifier si la qualité de transmission est bonne à tous les endroits où vous souhaitez utiliser un émetteur. Vous pouvez effectuer le soundcheck sans l'aide d'une autre personne.

- ▶ Allumer l'émetteur.
- ▶ Au niveau du récepteur, sélectionnez l'affichage standard « [Soundcheck](#) ».

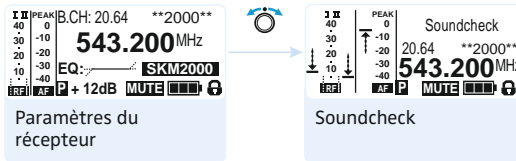

Si aucun émetteur n'est reçu ou si le signal est inférieur au niveau du seuil du squelch, « **MUTE** » apparaît.

- ▶ Déplacez-vous avec l'émetteur dans la zone dans laquelle vous envisagez de l'utiliser. Le récepteur enregistre les paramètres suivants et les affiche sur l'affichage standard « [Soundcheck](#) » :

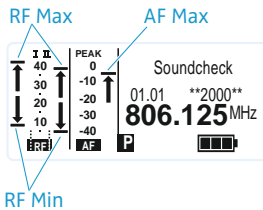

Affichage	Signification	Possibilités d'optimisation
RF Min	Niveau min. du signal radio : doit être bien supérieur au niveau du seuil du squelch pour l'une des antennes	<ul style="list-style-type: none"> ▶ Vérifiez si les antennes et les câbles d'antenne sont correctement raccordés. ▶ Améliorez l'emplacement des antennes.
RF Max	Niveau max. du signal radio : les deux antennes devraient atteindre 40 dB	<ul style="list-style-type: none"> ▶ Si nécessaire, utilisez des boosters d'antenne.
AF Max	Niveau audio max.	<ul style="list-style-type: none"> ▶ Au niveau de l'émetteur, réglez le niveau audio le plus élevé possible (max. 0 dB) sans que l'affichage indique le niveau maximal (AF Max est à hauteur de l'affichage PEAK). Pour plus d'informations, veuillez vous référer à la notice d'emploi de l'émetteur.

Synchroniser un émetteur avec le récepteur

Lors de la synchronisation d'un émetteur avec un récepteur, veuillez observer les indications suivantes :

- ▶ N'utilisez qu'un émetteur et un récepteur de la même plage de fréquences (voir la plaque signalétique de l'émetteur et du récepteur).
- ▶ Veillez à utiliser des fréquences figurant dans le supplément de fréquences joint.
- ▶ Veillez à utiliser des fréquences autorisées dans votre pays.

Synchroniser un émetteur avec le récepteur – fonctionnement individuel

A la livraison, l'émetteur et le récepteur sont déjà synchronisés l'un avec l'autre. Si vous ne pouvez pas établir une liaison radio entre l'émetteur et le récepteur, vous devez synchroniser les canaux des appareils :

- ▶ Effectuez un balayage des banques de fréquences de votre récepteur pour rechercher des canaux libres (« [Scan New List](#) », voir page 22).
- ▶ Réglez le récepteur sur un canal (« [Current List](#) », voir page 22). L'utilisation de la fréquence de réception du canal doit être autorisée dans votre pays (voir ci-dessus).
- ▶ Synchronisez l'émetteur avec le récepteur via l'interface infrarouge (voir page 14). Cela établit une liaison radio entre l'émetteur et le récepteur.

Alternativement, vous pouvez régler le canal sur l'émetteur manuellement :

- ▶ Veillez à régler l'émetteur sur la même banque de fréquences et sur le même canal que le récepteur.
Pour plus d'informations sur les options de réglage de l'émetteur, veuillez vous référer à la notice d'emploi de l'émetteur.

Synchroniser des émetteurs avec des récepteurs – fonctionnement multicanal

Fonctionnement réseau

En fonctionnement multicanal, les récepteurs sont télécommandés par l'intermédiaire d'un ordinateur équipé du logiciel « [Wireless Systems Manager](#) » (WSM).

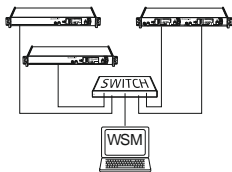

Voici les avantages du contrôle des récepteurs par le logiciel « [Wireless Systems Manager](#) » (WSM) :

- Vue d'ensemble détaillée de tous les canaux de réception
 - Télécommande de tous les récepteurs du réseau
 - Utilisation combinée de récepteurs de différentes plages de fréquences (voir page 4)
-
- ▶ Reliez vos récepteurs en réseau (voir page 12).
 - ▶ Démarrez le logiciel « [Wireless Systems Manager](#) » (WSM).
 - ▶ Pour lancer la recherche de fréquences de réception libres et pour configurer les récepteurs, procédez comme décrit dans la notice du logiciel « [Wireless Systems Manager](#) » (WSM).
 - ▶ Réglez l'émetteur correspondant sur la banque de fréquence et le canal sélectionnés, soit en synchronisant l'émetteur avec le récepteur (voir page 14), soit manuellement (voir la notice d'emploi de l'émetteur).
Votre installation multicanal est maintenant configurée.

**Fonctionnement
sans réseau**

- ▶ Eteignez tous les émetteurs de votre installation avant qu'ils ne soient configurés automatiquement. Les canaux que les émetteurs allumés de votre installation utilisent sont affichés comme « occupés ».
- ▶ Avec l'un des récepteurs, effectuez un balayage des banques de fréquences pour rechercher des canaux libres (« [Scan New List](#) », voir page 22).
- ▶ Réglez ce récepteur sur un canal (« [Current List](#) », voir page 22). L'utilisation de la fréquence de réception du canal doit être autorisée dans votre pays (voir ci-dessus).
- ▶ Synchronisez un émetteur avec le récepteur via l'interface infrarouge (voir page 14). Cela établit une liaison radio entre l'émetteur et le récepteur.
- ▶ Répétez ces étapes pour les autres émetteurs et récepteurs.

Alternativement, vous pouvez régler le canal sur l'émetteur manuellement :

- ▶ Veillez à régler l'émetteur sur la même banque de fréquences et sur le même canal que le récepteur. Pour plus d'informations sur les options de réglage de l'émetteur, veuillez vous référer à la notice d'emploi de l'émetteur.

Nettoyage du récepteur

ATTENTION !

Les liquides peuvent endommager les composants électroniques du récepteur !

Une infiltration de liquide dans le boîtier de l'appareil peut causer des courts-circuits et endommager les composants électroniques.

- ▶ Eloignez tout type de liquide du récepteur.
- ▶ Avant le nettoyage, débranchez l'appareil de la prise de courant.
- ▶ Nettoyez de temps en temps le récepteur à l'aide d'un chiffon légèrement humide. N'utilisez jamais de solvant ou de détergent.

En cas d'anomalies

Problème	Cause possible	Solution possible
Le récepteur ne peut pas être utilisé, « Locked » apparaît sur l'écran	Le verrouillage des touches est activé.	Désactivez le verrouillage des touches (voir page 15).
Pas d'indication de fonctionnement	Le récepteur n'est pas sous tension.	Vérifiez le branchement du bloc secteur.
Pas de signal radio	L'émetteur et le récepteur ne se trouvent pas sur le même canal.	Réglez l'émetteur et le récepteur sur le même canal. Pour ce faire, utilisez la fonction de synchronisation (voir page 14).
	La portée de la liaison radio est dépassée.	Vérifiez le réglage du seuil de squelch (voir page 18). Réduisez la distance entre l'émetteur et les antennes réceptrices.
Signal radio présent, pas de signal audio, « MUTE » apparaît sur l'écran	Si, en outre, « TX Mute » apparaît sur l'écran : L'émetteur est mis en sourdine (« MUTE ») ou l'émetteur n'émet pas de signal pilote.	Désactiver la mise en sourdine (voir page 15).
		Activez la transmission du signal pilote sur l'émetteur (voir page 25).
	Le seuil de squelch du récepteur est trop élevé.	Désactivez l'analyse du signal pilote sur le récepteur (voir page 18). Réduisez le seuil du squelch (voir page 18). Repositionnez les antennes.
Signal audio noyé dans le bruit de fond	La sensibilité de l'émetteur est trop faible/ élevée.	Réglez correctement la sensibilité de l'émetteur.
Signal audio distordu	La sensibilité de l'émetteur est trop élevée.	Réglez correctement la sensibilité de l'émetteur.
	Le niveau de sortie du récepteur est trop élevé.	Réduisez le niveau de sortie (« AF Out », voir page 18).

Problème	Cause possible	Solution possible
Pas d'accès à un canal précis	Lors du balayage des bandes de fréquences, un signal radio a été trouvé sur ce canal et le canal a été verrouillé.	Réglez l'émetteur fonctionnant sur ce canal sur un autre canal et refaites le balayage de fréquences (voir page 18).
	Un émetteur de votre installation, qui fonctionne sur ce canal, était allumé lors du balayage.	Eteignez l'émetteur et refaites le balayage de fréquences (voir page 18).
Aucun des affichages Diversity I ou II n'est affiché	Le seuil de squelch du récepteur est trop élevé.	Réduisez le seuil du squelch (voir page 17).
	Le signal radio de l'émetteur est trop faible.	Augmentez la puissance d'émission de l'émetteur. Réduisez la distance entre l'émetteur et le récepteur.
Lors du soundcheck, seul un affichage Diversity (I ou II) est affiché	L'une des antennes est mal raccordée.	Vérifiez les câbles d'antenne ou les antennes.
	Les antennes ne sont pas correctement raccordées.	Repositionnez les antennes.

Appelez votre partenaire Sennheiser si vous rencontrez des problèmes non répertoriés dans le tableau ou qui ne peuvent pas être résolus avec les solutions proposées.

Pour trouver un revendeur Sennheiser dans votre pays, rendez-vous sur www.sennheiser.com, rubrique « Service & Support ».

Accessoires

N° Réf. Accessoires

009912 Support d'antenne AM 2

Antennes

502195 Antenne A 3700, active, omnidirectionnelle, bande large

502197 Antenne AD 3700, active, directionnelle, bande large

Booster d'antenne

502196 AB 3700

Câbles

087969 Câble de bouclage d'antennes, 50 Ω, BNC, 0,25 m

002324 Câble coaxial GZL 1019-A1, type RG 58, connecteurs BNC, 1 m

002325 Câble coaxial GZL 1019-A5, type RG 58, connecteurs BNC, 5 m

002326 Câble coaxial GZL 1019-A10, type RG 58, connecteurs BNC, 10 m

Caractéristiques techniques

Caractéristiques HF

Modulation	FM bande large
Plage de fréquences	516–558, 558–626, 626–698, 718–790, 790–865 MHz (Aw à Dw, Gw, GBw, voir page 4)
Fréquences de réception	jusqu'à 3.000 fréquences, réglables par pas de 25 kHz 20 banques de fréquences avec respectivement jusqu'à 64 canaux préréglés en usine, exempts d'intermodulation 6 banques de fréquences avec respectivement jusqu'à 64 canaux programmables au choix
Largeur de bande de commutation	jusqu'à 75 MHz
Excursion nominale/crête	±24 kHz/±48 kHz
Principe du récepteur	True Diversity
Sensibilité (avec HDX, excursion crête)	≤ 2 µV pour 52 dBA _{eff S/N}
Rejection du canal adjacent	typ. ≥ 80 dB
Atténuation d'intermodulation	typ. ≥ 75 dB
Blocking	≥ 80 dB
Système anti-bruit (squelch)	Off, 5 à 25 dBµV, réglable par pas de 2 dB
Squelch à signal pilote	désactivable
Entrées d'antenne	2 prises BNC avec tension d'alimentation booster (11 VdB, 200 mA, non désactivable)
Sorties d'antenne	2 prises BNC

Caractéristiques BF

Système de réduction de bruit	Sennheiser HDX
Préréglages EQ	(commutables, agissant sur les sorties Line et Monitor)
Preset 1 : « Flat »	–
Preset 2 : « Low Cut »	–3 dB à 200 Hz
Preset 3 : « Low Cut/High Boost »	–3 dB à 200 Hz +5,5 dB à 10 kHz
Preset 4 : « High Boost »	+5,5 dB à 10 kHz
Rapport signal/bruit (1 mV, excursion crête)	≥ 120 dBA
DHT	≤ 0,9 %
Tension de sortie BF (excursion crête, 1 kHz BF)	prise jack 6,3 mm (symétrisé par transformateur): +18 dBu prise XLR (symétrisé par transformateur): +18 dBu
Plage de réglage du niveau de sortie audio	49 dB (réglable par pas de 1 dB), +6 dB de réserve de gain



Généralités

Plage de température	–10 °C à +55 °C
Alimentation	100–240 V~
Consommation	EM 2000: 0,2 A EM 2050: 0,25 A

Dimensions
Poids

env. 217 x 483 x 43 mm
EM 2000: env. 2600 g
EM 2050: env. 2900 g

Conforme aux normes

Europe		CEM	EN 301489-1/-9
		Radio	EN 300422-1/-2
		Sécurité	EN 60065
USA		47 CFR 15 subpart B	

Homologation pour

Canada	Industry Canada	RSS 210, IC: 2099A-EM20X0
--------	-----------------	------------------------------

Brochage des connecteurs

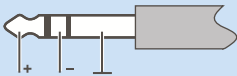
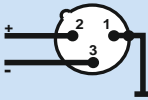
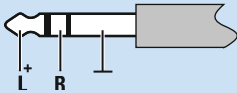
Audio		
Jack stéréo 6,3 mm, symétrisé par transformateur	Connecteur XLR-3F, symétrisé par transformateur	Jack stéréo 6,3 mm pour sortie casque
		

Déclarations du fabricant

Garantie

Sennheiser electronic GmbH & Co. KG offre une garantie de 24 mois sur ce produit.

Pour avoir les conditions de garantie actuelles, veuillez visiter notre site web sur www.sennheiser.com ou contacter votre partenaire Sennheiser.

En conformité avec les exigences suivantes

- Directive DEEE (2012/19/UE)



En fin de vie veuillez rapporter le récepteur à la déchetterie communale ou à un centre de recyclage.

Déclaration de conformité pour la CE

- CE0682
- Directive RoHS (2011/65/UE)
- Directive R&TTE (1999/5/CE), Directive Basse Tension (2006/95/CE)

Vous trouvez ces déclarations sur www.sennheiser.com.

Avant d'utiliser cet appareil, veuillez observer les dispositions légales en vigueur dans votre pays !

Déclaration requise par la FCC et l'Industrie Canadienne

Cet appareil est conforme à la Partie 15 des réglementations de la FCC et à la norme RSS-210 de l'Industrie Canadienne. L'utilisation de l'appareil doit respecter les deux conditions suivantes : (1) L'appareil ne doit pas produire d'interférences nuisibles, et, (2) il doit accepter toutes interférences reçues, y compris celles qui pourraient avoir des effets non désirés sur son fonctionnement.

Cet équipement a été testé et trouvé conforme aux limites définies pour un dispositif numérique de classe B, dans le cadre de la Partie 15 des réglementations de la FCC. Ces limites sont conçues pour offrir une protection raisonnable contre les interférences nocives pour une installation résidentielle. Cet équipement produit, utilise et peut émettre une énergie haute fréquence et, s'il n'est pas installé et utilisé conformément aux instructions, provoquer des interférences gênantes pour les communications radio. Des risques d'interférences ne peuvent toutefois pas être totalement exclus dans certaines installations, même en cas de respect des instructions. Dans le cas d'interférences gênantes pour la réception des émissions de radio ou télédiffusées (il suffit, pour le constater, d'allumer et d'éteindre l'équipement), l'utilisateur est invité à prendre l'une des mesures suivantes pour les éliminer :

- Réorienter ou déplacer l'antenne réceptrice.
- Eloigner l'équipement du récepteur.
- Brancher l'équipement sur une prise ou un circuit différent de celui du récepteur.
- Consulter un revendeur ou un technicien de radio ou télévision expérimenté.

Cet appareil numérique de la classe B est conforme à la norme NMB-003 du Canada.

Toute modification non expressément approuvée par Sennheiser electronic Corp. peut annuler le droit de l'utilisateur à l'emploi de l'équipement en question.

Avant d'utiliser cet appareil, veuillez observer les dispositions légales en vigueur dans votre pays !

Index

accordeur de guitare (Guitar Tuner)

- accorder une guitare 28
- modifier les réglages 25

activer/désactiver

- analyse du signal pilote (Pilot Tone) 25
- avertissements (Warnings) 28
- verrouillage des touches (Auto Lock) 23

Advanced Menu (menu étendu)

- régler 24
- vue d'ensemble 18

AF Out (régler le niveau de la sortie audio) 23

AF PEAK (message d'avertissement) 28

affichages

- affichages standard 15
- régler le contraste de l'écran (LCD Contrast) 26
- vue d'ensemble 7

allumer/éteindre (récepteur) 13

amplificateur/pupitre de mixage, raccorder 12

analyse du signal pilote, activer/désactiver 25

anomalies 32

antennes

- monter à l'avant du rack 10
- raccorder 9

Auto Lock (activer/désactiver le verrouillage des touches) 23

avertissements (Warnings)

- activer/désactiver 28
- vue d'ensemble 28

banque de fréquences

- régler (Tune) 24
- sélectionner (Easy Setup) 22
- sélectionner (Frequency Preset) 22
- système de ~ 4
- vue d'ensemble 4

câble secteur, raccorder 12

canal

- sélectionner (Easy Setup) 22
- sélectionner (Frequency Preset) 22
- vue d'ensemble 4

casque, raccorder 13

configuration réseau, régler 26

couper (signal audio) 15

Current List (sélectionner un preset de fréquence libre) 22

désactiver temporairement (verrouillage des touches) 14

Easy Setup

- régler 22
- vue d'ensemble 18

émetteur

- régler les paramètres de l'émetteur (Sync Settings) 27
- synchroniser avec un récepteur 14, 30

Equalizer (modifier la réponse en fréquence du signal de sortie) 23

fonctionnement multicanal 30

fréquence

- fréquences préréglées (presets) 4
- plage de ~s 4
- sélectionner (Frequency Preset) 22
- sélectionner des ~s préréglées (presets) 22

fréquence de réception

- régler (Tune) 24
- sélectionner (Frequency Preset) 22, 24

Frequency Preset (sélectionner une banque de fréquences/un canal) 22

Guitar Tuner (modifier les réglages de l'accordeur de guitare) 25

installation multicanal, configurer 30

IP-Address (régler la configuration réseau) 26

LCD Contrast (régler le contraste de l'écran) 26

liaison radio, établir 30

Locked (verrouillage des touches activé) 14

Low Battery (message d'avertissement) 28

Low RF Signal (message d'avertissement) 28

Menu (menu principal)

- régler 21
- vue d'ensemble 18

menu de commande, utiliser 19

monter

- antennes 10
- récepteur 9

- Mute (couper le signal audio)** 15
- Name (entrer un nom)** 22
- nettoyer (récepteur)** 32
- presets de fréquence**
 - libérer (Reset List) 22
 - rechercher (Scan New List) 22, 30
 - sélectionner (Current List) 22
- pupitre de mixage/amplificateur, raccorder** 12
- raccorder**
 - amplificateur/pupitre de mixage 12
 - antennes 9
 - câble secteur 12
 - casque 13
- récepteur**
 - affichage standard « Paramètres du récepteur » 7
 - allumer/éteindre 13
 - monter dans un rack 9
 - nettoyer 32
 - placer sur une surface plane 9
 - relier en cascade 11
 - relier plusieurs récepteurs en réseau 12, 30
 - synchroniser avec un émetteur 14, 30
- réglages par défaut (rétablir les réglages d'usine du récepteur)** 26
- régler**
 - accordeur de guitare (Guitar Tuner) 25
 - contraste (LCD Contrast) 26
 - égaliseur (Equalizer) 23
 - fréquence de réception (Tune) 24
 - niveau de la sortie audio (AF Out) 23
 - paramètres de l'émetteur (Sync Settings) 27
 - seuil de squelch (Squelch) 21
- relier en cascade (récepteur)** 11
- réseau (relier plusieurs récepteurs en réseau)** 12
- Reset (rétablir les réglages d'usine du récepteur)** 26
- Reset List (libérer tous les presets de fréquence verrouillés)** 22
- RF (Radio Frequency)** 7
- RF Mute (message d'avertissement)** 28
- RX Mute (message d'avertissement)** 28
- RX Mute On/Off (couper le signal audio)** 15
- Scan New List (balayage de fréquences - frequency preset scan)** 22, 30
- seuil de squelch, régler** 21
- signal audio**
 - couper (Mute) 15
 - écouter via un casque 13
- Software Revision (afficher la révision du logiciel)** 27
- soundcheck, effectuer** 29
- Squelch (régler le seuil de squelch)** 21
- Sync Settings (sous-menu)**
 - réglages 27
 - vue d'ensemble 18
- synchroniser (émetteur/récepteur)** 14, 30
- touches (fonction des ~)** 17
- transmission infrarouge** 14
- Tune (régler les fréquences de réception et banques de fréquences)** 24
- TX Mute (message d'avertissement)** 28
- Unlock (désactiver le verrouillage des touches)** 14
- utiliser**
 - accordeur de guitare (Guitar Tuner) 28
 - égaliseur 23
 - menu de commande 19
 - récepteur 13
- verrouillage des touches**
 - activer/désactiver (Auto Lock) 23
 - désactiver temporairement 14
- WSM (Wireless Systems Manager)** 12

Sennheiser electronic GmbH & Co. KG
Am Labor 1, 30900 Wedemark, Germany
www.sennheiser.com

Publ. 07/15
529666/A03